



## Marteau Pneumatique GL2



# Lisser

Les inserts de lissage permettent de donner à la surface la finition souhaitée après le moulage.



## Utilisation

Le marteau de lissage ECKOLD GL 2 convient à tous ceux qui forment des tôles à la main. Il est utilisé par les restaurateurs de voitures anciennes, les carrossiers, les designers de meubles, les constructeurs d'installations et d'appareils et les artisans d'art. Le marteau de lissage est également idéal pour éliminer les déformations après le pliage des tôles. C'est l'outil qui permet de donner aux tôles préformées une surface lisse, c'est-à-dire une finition parfaite. Le marteau de lissage permet également de lisser rapidement et proprement les fines soudures au laser.

Secteurs cibles



# Les différents outillages

Le marteau à planer type GL 2 est livré complet avec un outillage :

- Pour le Planage
- Pour l'Allongement
- Pour le Bombage



Planage



Bosseler



Allonge

La forme désirée est obtenue pas à pas. C'est une meilleure façon possible pour bien ajuster et sentir la pression que vous désirez appliquer sur la pièce. L'outil GL 2 est équipé d'un changement rapide d'outillages. Les différents outillages sont ainsi rapidement montés et démontés en quelques secondes.

## Nouveaux outils

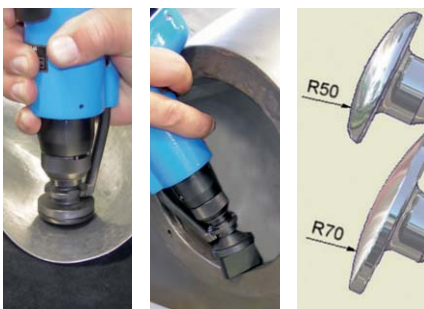

- Têtes en plastique pour réduire le risque de marquage, spécialement sur les métaux légers.
- Axe articulé pour toutes les têtes plastique pour un meilleur formage des rebords et des coins.
- Tête d'acier avec Rayons de 50 et 70 mm pour bosseler.

Secteurs cibles



# Votre sélection

Cette référence n'est plus disponible au catalogue



GL 2 KIT 1  
Inserts pour planer, étirer et courber.



GL 2 MAX KIT 3  
Tout dans une seule boîte.

Type	Description	Matériaux	Dimensions (mm)	KIT 1	KIT 3
GES 48/500	Insert pour planer	acier	Ø 48 / R 500	1	1
SES 18/40/500	Insert pour allonger	acier	18 x 40 / R 500	1	1
TES 40/60	Insert pour bosseler	acier	Ø 40 / R 60	1	1
TES 40/50	Insert pour bosseler	acier	Ø 40 / R 50		1
TES 48/70	Insert pour bosseler	acier	Ø 48 / R 70		1
GEP 48/500	Insert pour planer	Plastique	Ø 48 / R 500		1
ROP 18/40	Ebauche rectangulaire	Plastique	18 x 40 fach / fat1		
TEP 40/60	Insert à bosseler	Plastique	Ø 40 / R 60		1
TEP 40/50	Insert à bosseler	Plastique	Ø 40 / R 50		1
TEP 48/70	Insert à bosseler	Plastique	Ø 48 / R 70		1
ROP 48	Ebauche Rond	Plastique	Ø 48 fach / fat		3
SA 40	Tige standard	acier	Ø 40		1
GS 40	Tige mobile	acier	Ø 40		1
GL 2	Marteau de planage		L172 x B60 x H245 1,9 kg	1	1

# Données techniques

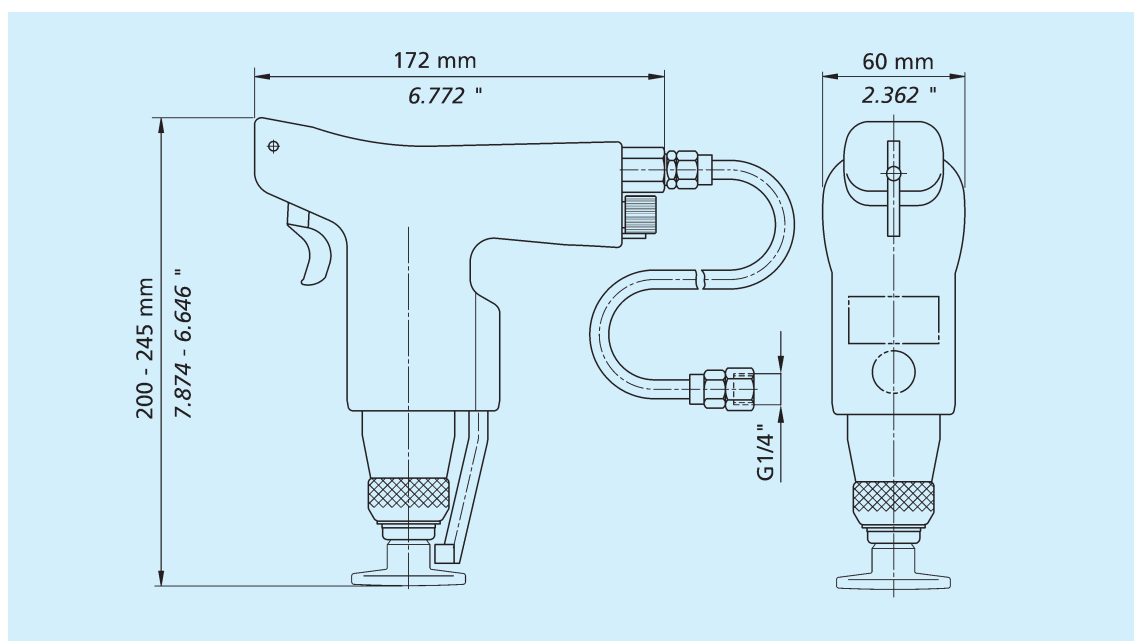

Niveau du bruit		<b>97 dB (A)</b>
Niveau audible		<b>100 dB (A)</b>
Valeur d'accélération		<b>&lt; 2,5 m/s<sup>2</sup></b>
Alimentation:		
Alimentation (air)		<b>max. 3,5 bar</b>
Raccordement		<b>G 1/4" int.</b>
Longueur de câble		<b>2 m</b>
Poids net, environ		<b>~ 1,9 kg</b>



DISTRIBUTEUR EXCLUSIF EN FRANCE, ALGERIE, MAROC ET TUNISIE POUR :



6 Allée des Carrières  
Z.A.E Des Portes de la Forêt  
F-77090 COLLEGIEN

Tél. : +33 (0) 1 64 30 92 47  
Fax : +33 (0) 1 64 30 81 92  
Email : [info@eckotech.fr](mailto:info@eckotech.fr)  
Site internet : [www.eckotech.fr](http://www.eckotech.fr)

SARL au capital de 100 000 €  
SIRET : 350 241 378 00016  
Code APE : 4662Z - N° EORI : FR35024137800016  
N° d'identification européenne : FR 67 350 241 378